



Digital

TRANSFORMACIÓN DIGITAL

Sector asegurador

Abril 2016



Digital



AMIS
ASOCIACIÓN MEXICANA DE
INSTITUCIONES DE SEGUROS

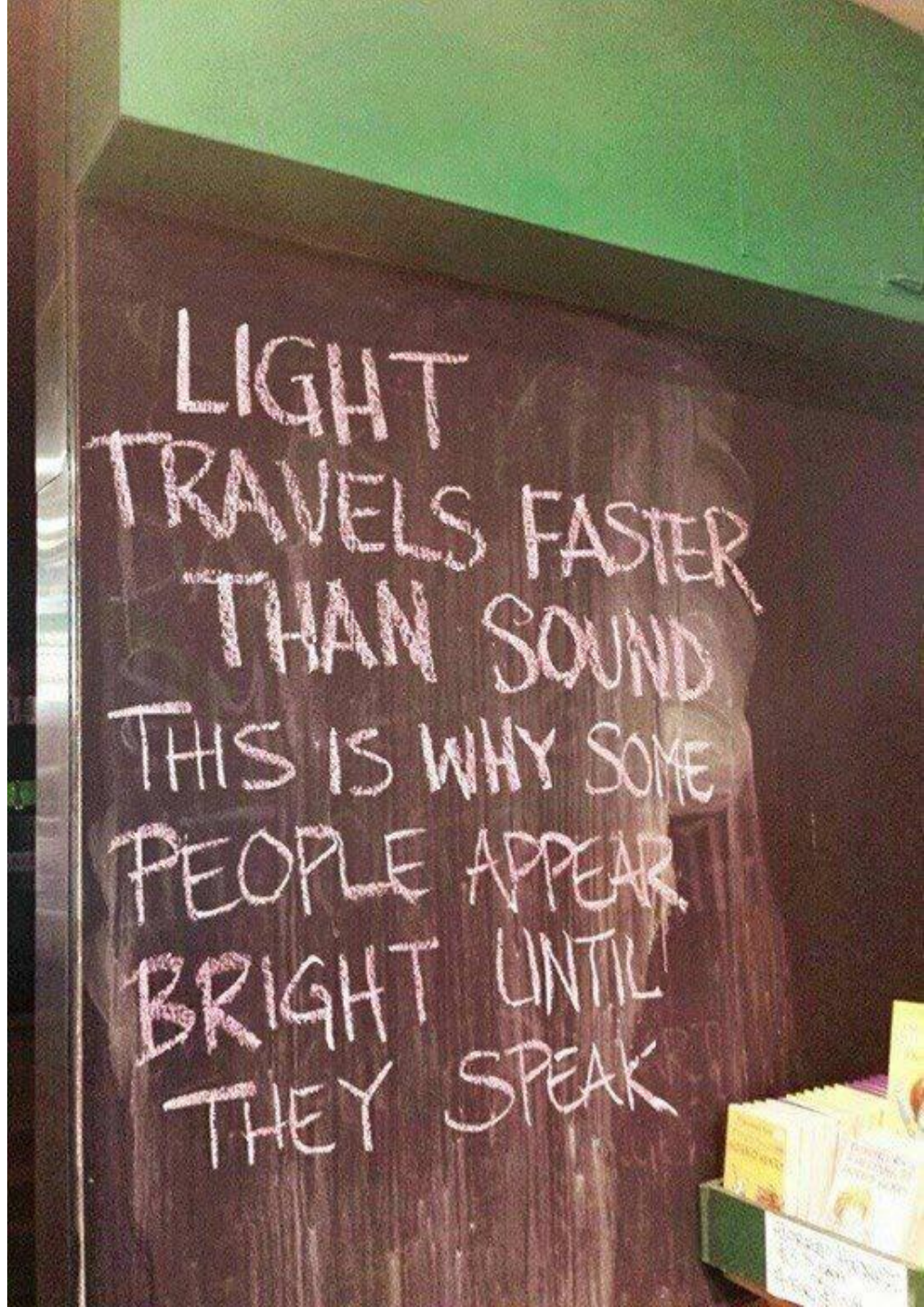



Digital



CONCEPTOS PARA LA TRANSFORMACIÓN DIGITAL

La transformación digital es un proceso de cambio en las organizaciones que tiene que responder por medios electrónicos a las principales premisas de negocio: ¿el Qué..., Dónde...y cómo...?

@Identificación

@Aceptación

@Notificación

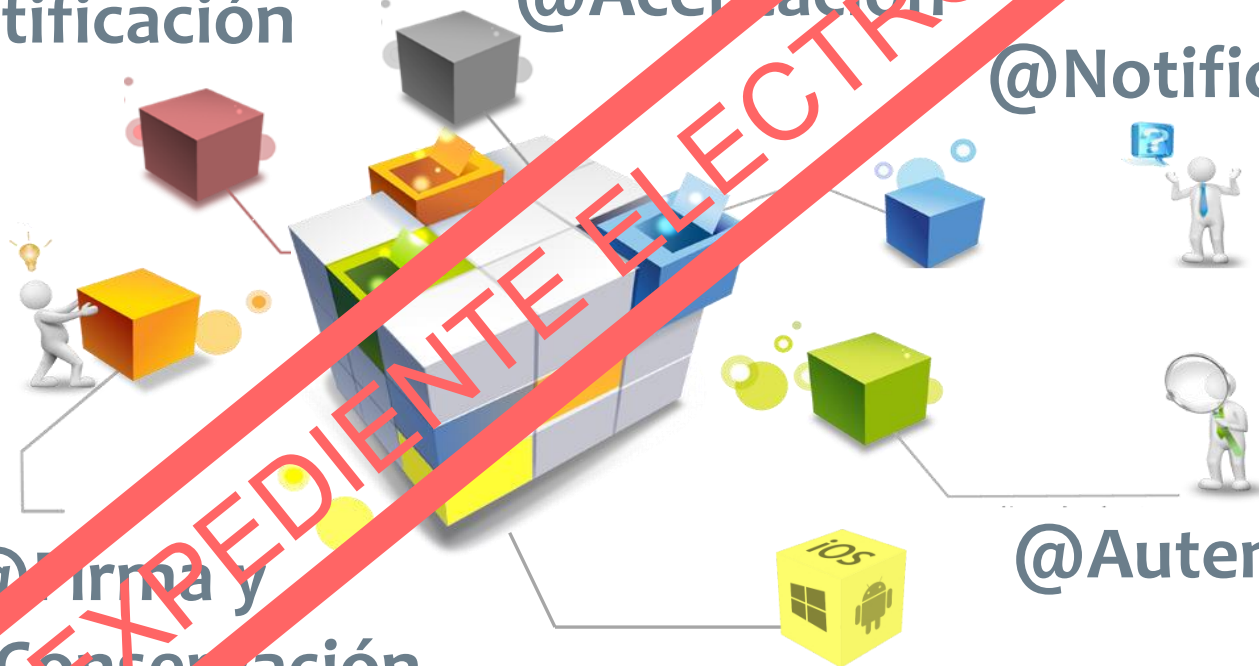

@Firma y
Cons. Conservación

@Autenticación

@Certificación



Digital

MODELO DE NEGOCIO TRADICIONAL mix DIGITAL

Hand off de las operaciones de seguros

¿Qué...? ACCIONES DE NEGOCIO



@IDENTIFICACIÓN	@AUTENTICACIÓN	@NOTIFICACIÓN	@ACEPTACIÓN	@CERTIFICACIÓN	@FIRMA
-----------------	----------------	---------------	-------------	----------------	--------

¿Dónde...? CARRILES NEGOCIO

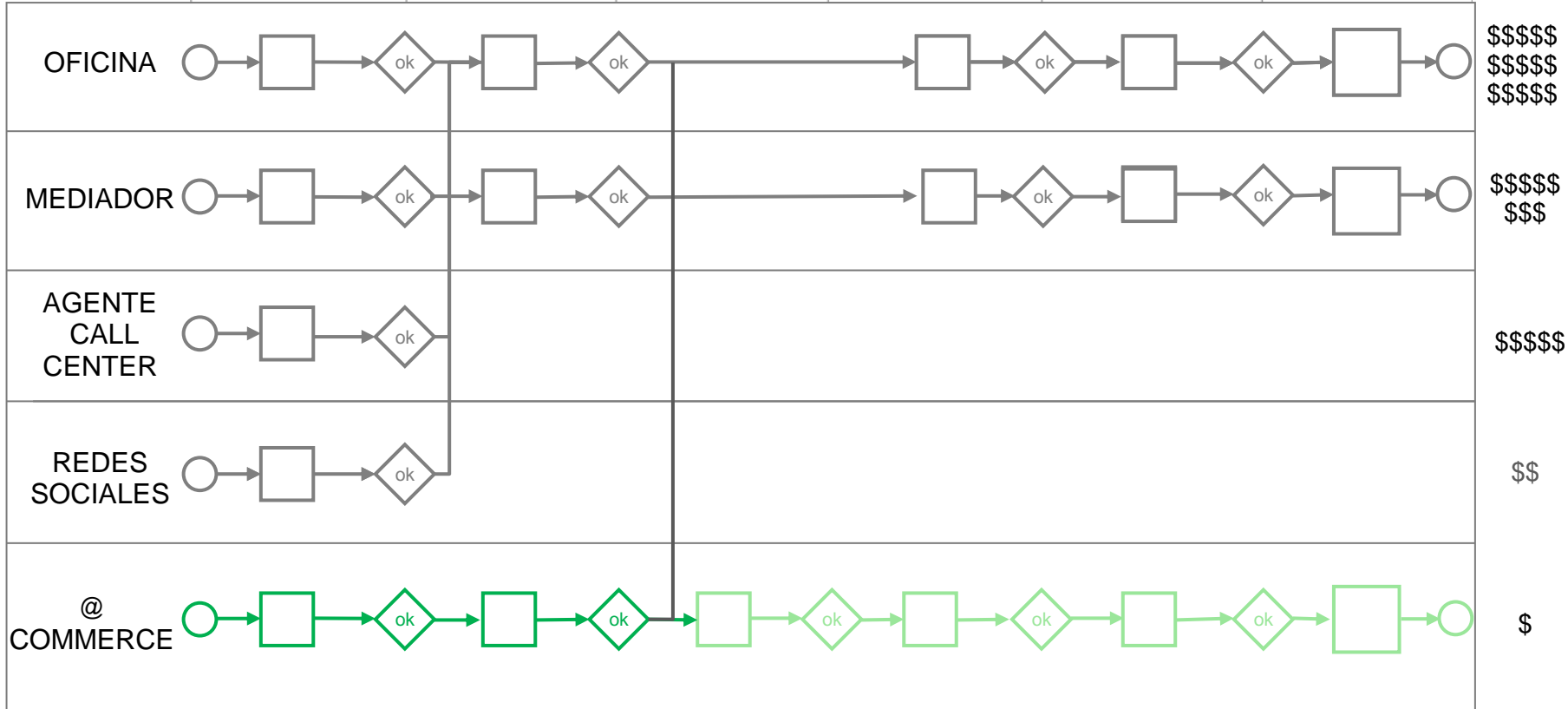



Digital



MODELO DE NEGOCIO TRADICIONAL vs DIGITAL

Hand off de las operaciones de seguros

¿Qué...? ACCIONES DE NEGOCIO



	@IDENTIFICACIÓN	@AUTENTICACIÓN	@NOTIFICACIÓN	@ACEPTACIÓN	@CERTIFICACIÓN	@FIRMA
--	-----------------	----------------	---------------	-------------	----------------	--------

¿Dónde...? CARRILES NEGOCIO

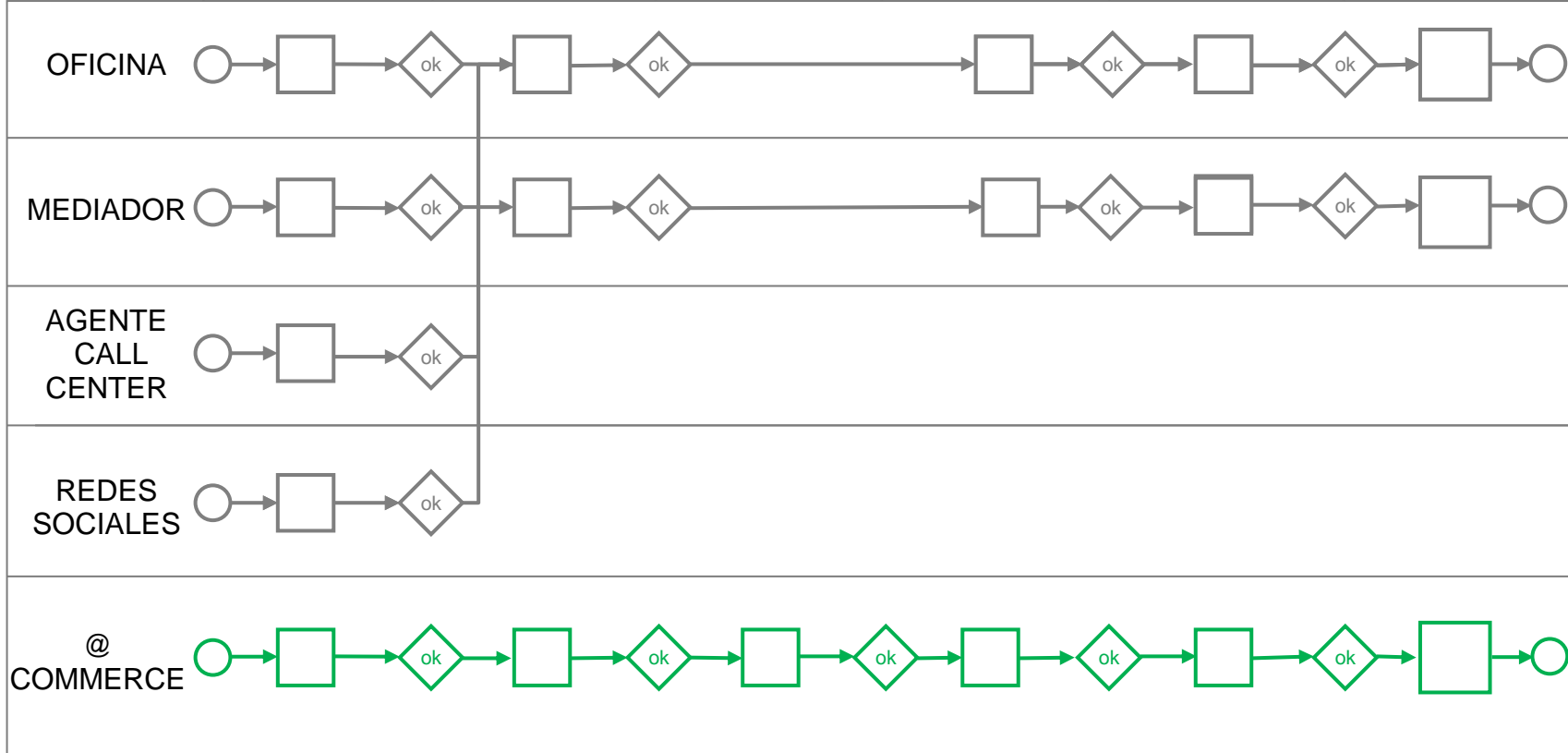



MODELO DE NEGOCIO DIGITAL mix TRADICIONAL

Hand off de las operaciones de seguros

¿Qué...? ACCIONES DE NEGOCIO



@IDENTIFICACIÓN	@AUTENTICACIÓN	@NOTIFICACIÓN	@ACEPTACIÓN	@CERTIFICACIÓN	@FIRMA
-----------------	----------------	---------------	-------------	----------------	--------

¿Dónde...? CARRILES NEGOCIO

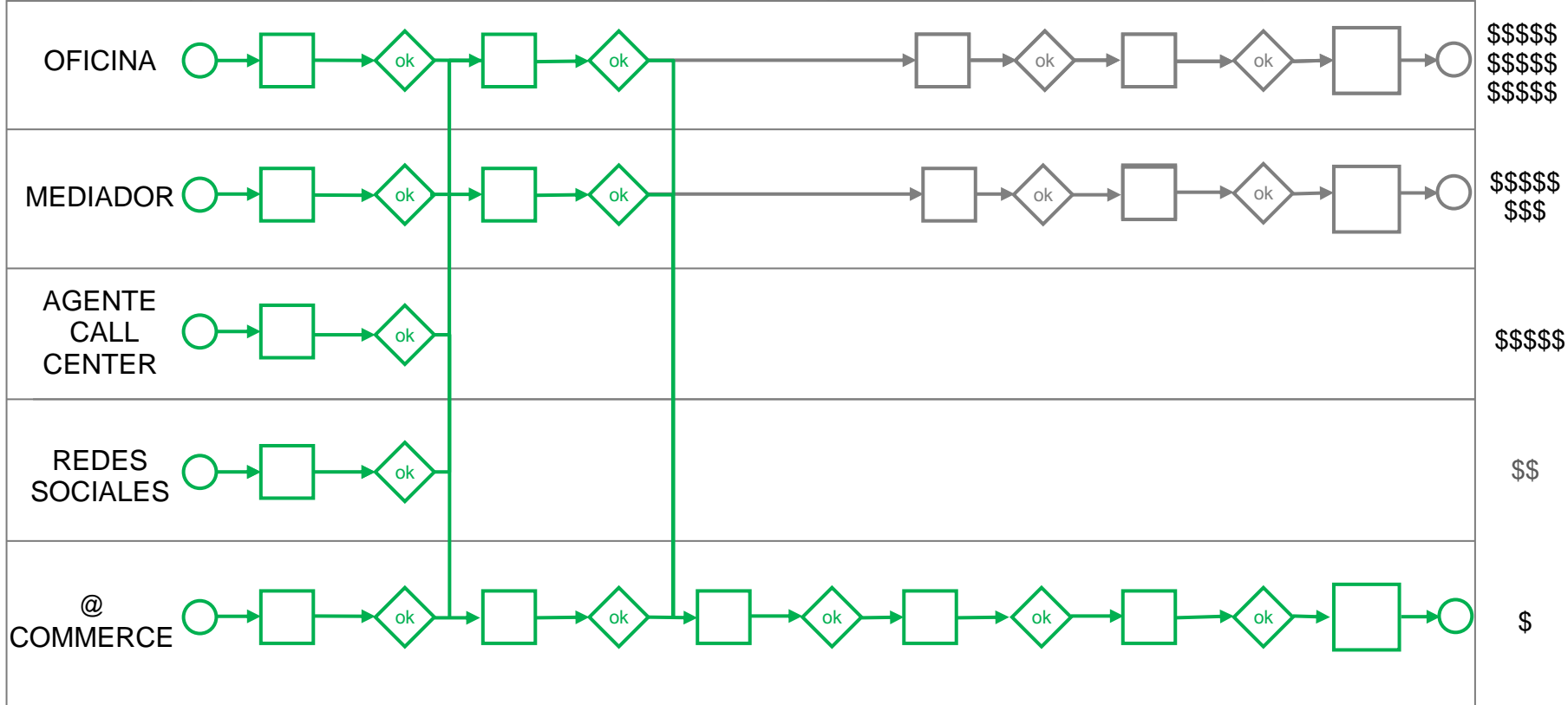



FIRMA MULTICANAL DE CONTRATOS ELECTRÓNICOS DE SEGUROS (*O2Digital*)

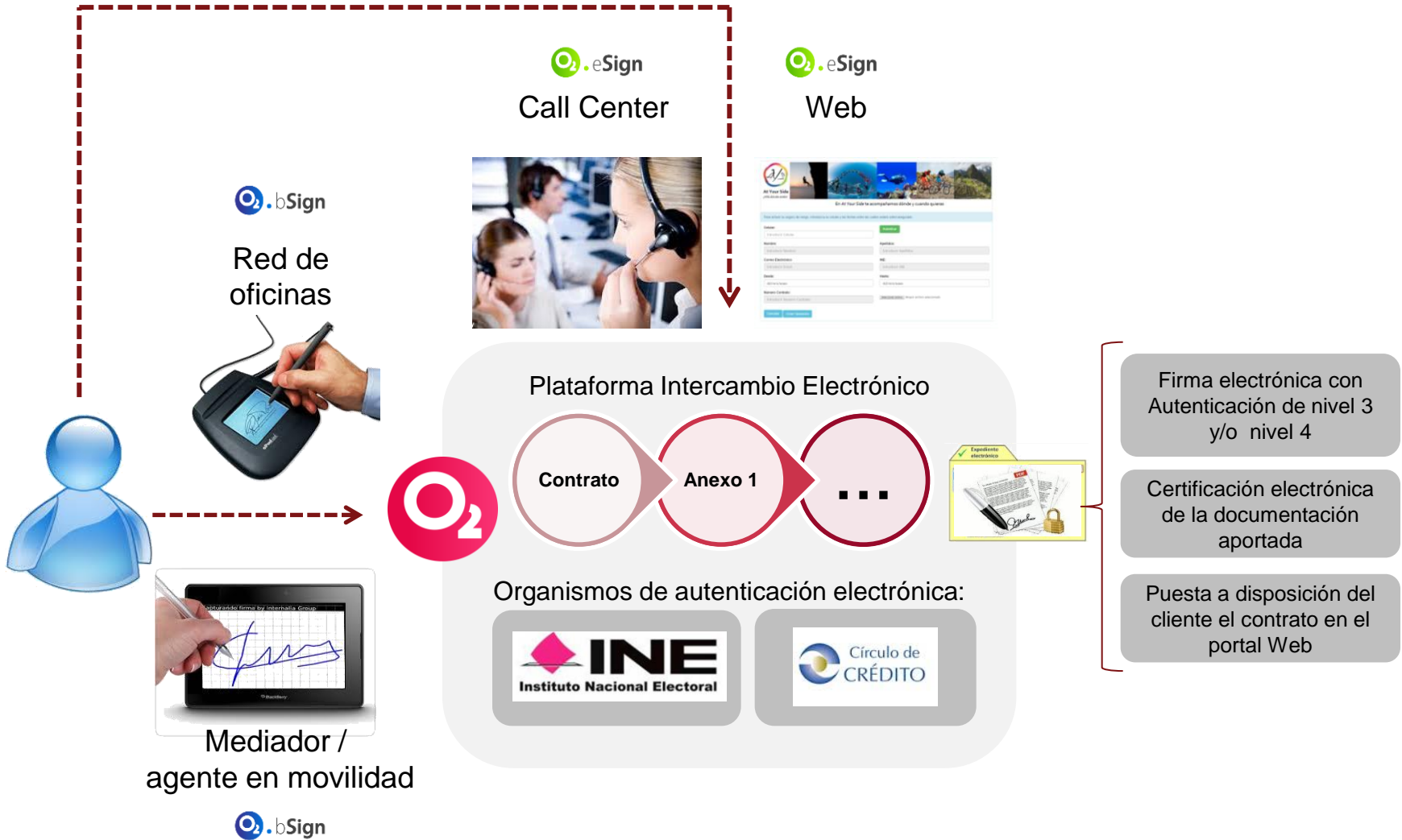



AUTENTICACIÓN Y FIRMA ELECTRÓNICA (*O2Digital*)

Alta de Pólizas por la web y/o callcenter

Desde desconocido a cliente
Identificado y contratado en



PROCESO	EVENTO	DÓNDE	QUIÉN	DISPOSITIVO	ACCIÓN
• Firma de la póliza	• Activación	• Call Center	• Agente	• Computadora	• Autenticación @mail video
	• Vídeo	• Casa / movilidad	• Cliente	• Computadora / celular	• Grabar vídeo
	• Validación	• Call Center	• Agente	• Computadora	• @mail firma
	• Firma electrónica	• Casa	• Cliente	• Computadora	• Firma electrónica
• Resumen de firma	• Revisión	• Call Center	• Agente	• Computadora	• Petición de activación
• Activación seguro de riesgo	• Activación del seguro	• Casa / movilidad	• Cliente	• Celular	• Firma electrónica
	• Firma de la activación	• Casa / movilidad	• Cliente	• Celular	

Grupo CMC

working in predictable results



SOA
Professionals



MÉXICO

Quienes somos



Grupo CMC, es un Grupo Multinacional Español dedicado a la Consultoría de Gestión, Tecnología y Outsourcing, que opera desde 1993, con una estructura empresarial sólida y solvente, profesionales de gran experiencia tanto en las TIC como en el Management de empresas, siendo un referente en el mercado y diferencial por su innovación, compromiso y consecución efectiva de resultados para el negocio de nuestros clientes.

Crecimiento

El Grupo ha tenido una tasa anual media de crecimiento entorno al **25%** en los últimos 7 años

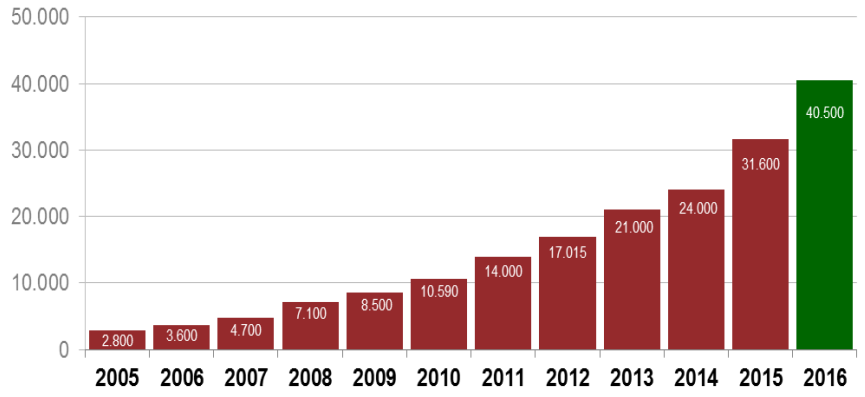

(*) Cifras en miles de €

Presencia Multinacional



Principales referencias

Banca BBVA Santander Unicaja RSI caja ³ renta4 infoCaja ING DIRECT	Seguros Caser A.M.A. pelayo linea directa ace seguros helvetia	Energía endesa gasNatural IBERDROLA edp MARTIFER FOTOSOLAR REPOL a3po Enérgya-VM SUNPOWER	Telco movistar Vodafone R The Phone House
Retail El Corte Inglés Coca-Cola Rumbo	Transporte/infraestructuras PSA PEUGEOT CITROËN Mercedes-Benz CONSORCIO TRANSPORTES MADRID Correos Express aena aeropuertos TRAM viu la ciutat	Farma abbvie Medtronic PHILIPS Healthcare	

Grupo CMC

working in predictable results

GRACIAS POR SU ATENCIÓN...!!!!



SOA
Professionals



MÉXICO